

Befestigung der TV-Wandhalterung

Vielen Dank, dass Sie sich für unsere Produkte entschieden haben!

Schrauben:



Ankerschraube (6)



Dübel (6)



M8 Unterlegscheibe
(4)



M6 Unterlegscheibe
(4)



M8x16 (4)



M6x16(4)



M5x16(4)



M5 Unterlegscheibe
(4)

Installations- und Betriebsanleitung:

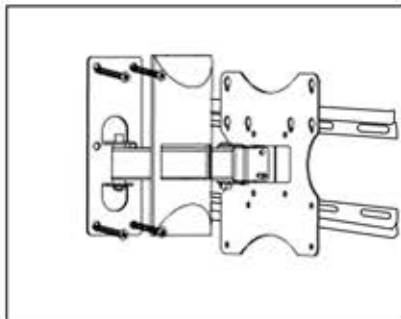

Schritt 1:

A: Verwenden Sie die Wandplatte als Schablone, um Löcher mit einem Durchmesser von ca. 10 mm und einer Tiefe von ca. 50 mm in eine Beton- oder Hartholzwannd zu bohren. Bohren Sie oben 4 Löcher und unten 2 Löcher und stecken Sie die Dübel in die Öffnungen.

B: Montieren Sie nun die Wandplatte. Setzen Sie die Wandplatte an der Wand an und benutzen sie pro Dübel eine Ankerschraube, sowie eine Metallunterlegscheibe, um die Halterung sicher an der Wand zu fixieren.

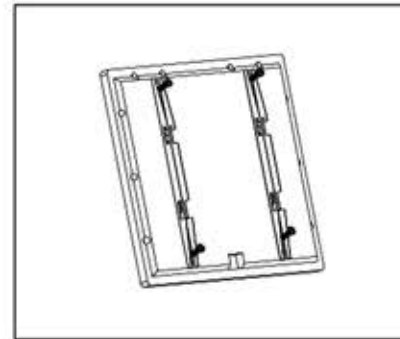

Schritt 2:

Bringen Sie die Monitorhalterungen an der Rückseite des TV-Panels an: Nutzen Sie 2 Schrauben für jede Monitorhalterung. Stellen Sie sicher, dass der Abstand von jeder Halterung zur Oberseite des TV-Panels gleich und so mittig wie möglich ist. Die Schrauben sollten nach den Abmessungen der Löcher in der Rückseite des TV-Panels ausgewählt werden.

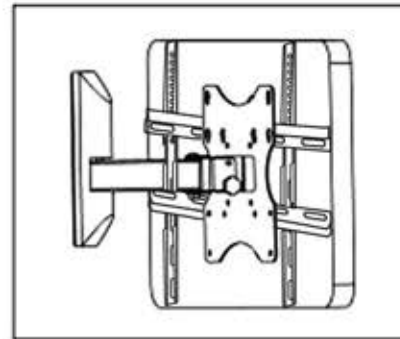

Schritt 3:

Montage des TVs an der Wand: Es benötigt 2 Personen zum Einsetzen des TV-Geräts in die Halterungsarme rechts und links. Lassen Sie nicht los, bevor der Bildschirm sicher in der Halterung eingehängt wurde.

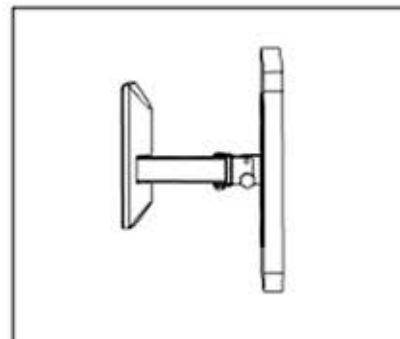

Schritt 4:

Sowohl unter dem linken, wie auch dem rechten Halterungsarm befindet sich eine Schraube, die fest angezogen werden muss. Ziehen Sie alle Schrauben der Halterung noch einmal fest an, sobald das Gerät hängt. Um den Winkel (-15° bis +15°) zu justieren, muss der Drehknopf etwas gelockert und nach Einstellen des optimalen Betrachtungswinkels wieder fest angezogen werden.